

ST TYPE SINGLE TOGGLE JAW CRUSHER

ST型 シングルトッグル ジョークラッシャ

本機は1次または2次破碎機として広く使用されています。原料は瞬間的に圧縮と摩擦の力により破碎されます。製品粒度の均一化と調整が容易であり、取扱いが簡単な、数多くの利点を持った粉碎機です。

▼ 製品情報



粗碎・中碎
— CRUSHING —

用途

1. 鉱石、石炭、石灰石、雲母等の処理
2. レアメタル、キャタリスト等
3. 溶融スラグ、焼却灰の塊等

PURPOSE

▼ テストページ



図1にシングルトグルジョークラッシャの断面図と、動歯の破碎運動を示します。本体フレームに固定歯、スイングレバーに動歯を取りつけ、トグルプレートで支持される機構になっています。

破碎室に投入された原料は、水平、鉛直方向の合成運動をする動歯により、瞬間的に圧縮力と摩擦力を受けて破碎されます。また、排出口付近の動きは、開閉運動が微小で平行運動が大きくなっています。

図1

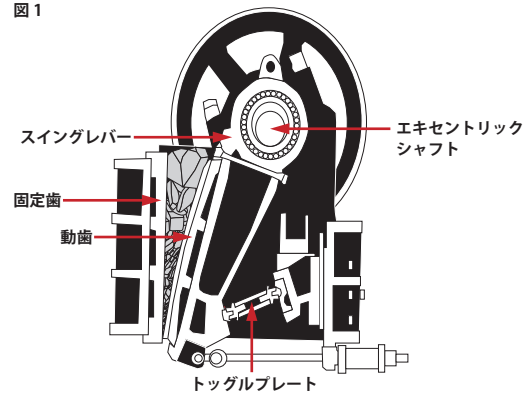

シングルトグルジョークラッシャ断面

1. 構造が簡単で堅牢であり、効率よく破碎し、破碎比が大きくとれます。
2. バッグライナを差し込み、また、取り外すことで、製品粒度が調整できます。
3. 破碎室に鉄塊等を噛み込んだ際、トグルプレートが破壊され、他の本体主要部分の損傷を防ぎます。
4. 歯板の交換が容易にできます。

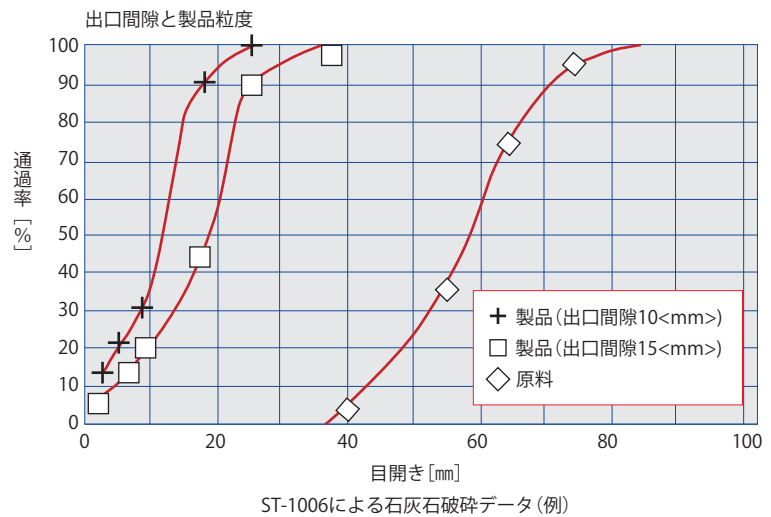

型式	投入口 mm	出口間隙(閉時) mm	破碎能力 t/h	電動機 kW	概略機械重量 t
ST-0603	150×75	3~30	0.15~1.5	3.7	0.5
ST-0804	200×100	7~40	0.3~2.8	5.5	1.0
ST-1006	250×150	10~40	2.1~9.2	7.5	1.8
ST-1508	380×200	10~40	4.2~17.0	11	3.5
ST-2010	510×255	15~50	9.6~25.5	15	5.8
ST-2415	610×380	20~70	15.0~48.0	19~22	10.0

▼ 問合せフォーム

本社

〒116-0002 東京都荒川区荒川1-1-5 セントラル荒川ビルディング

TEL:03-3891-3111(代表) FAX:03-3806-7445

石岡工場

〒315-0002 茨城県石岡市柏原(工業団地内)1-3

TEL:0299-23-7133 FAX:0299-23-7135

